

nice

W I L

*Электромеханический шлагбаум*



**Руководство по эксплуатации и каталог  
запасных частей**

## Модели и их характеристики

WIL 4	Автоматический шлагбаум из гальванизированной, окрашенной стали с временем открывания от 3 до 5 секунд и максимальной шириной открывания 4 метра.
WIL 4 I	Автоматический шлагбаум, выполненный из нержавеющей прокатной стали, с временем открывания от 3 до 5 секунд и максимальной шириной открывания 4 метра.
WIL 6	Автоматический шлагбаум из гальванизированной, окрашенной стали с временем открывания от 5 до 8 секунд и максимальной шириной открывания 6 метров.
WIL 6 I	Автоматический шлагбаум , выполненный из нержавеющей прокатной стали, с временем открывания от 5 до 8 секунд и максимальной шириной открывания 6 метров.
“WIL” стандартная комплектация	А – корпус-стойка с 24 В редукторным электродвигателем постоянного тока В – электронное устройство управления С – подключение к заграждающей планке D – жесткое крепежное основание с фиксаторами в форме рыбьих хвостов

## Технические данные

	Единицы измерения	WIL 4	WIL 4 I	WIL 6	WIL 6 I
Питание	Вольт переменного тока 50/60 Гц	230	230	230	230
	Вольт постоянного тока	24	24	24	24
Потребл. мощность	Вт	180	180	100	100
Ток линейного входа	А	1	1	0,5	0,5
Ток питания мотора	А	8	8	5	5
Передаточное число		1 / 456			
Вращающий момент	Н*м	150	150	170	170
Время открывания	с	3,5	3,5	5	5
Рабочая температура	°С (Мин./Макс.)	-20° ... +70°			
Рабочий цикл	%	100			
Масса двигателя	кг	46	46	54	54

## Общий вид

### Ограничения в использовании

Если Вы захотите установить какие-либо дополнительные аксессуары на заграждающую планку шлагбаума, то не вешайте их дальше 5 м у WIL 6 и 3,5 м у WIL 4.



Рис.1

- 1) WIL
- 2) Стойка для селектора ключа
- 3) Селектор ключа
- 4) Клавишная панель
- 5) Опора фотоэлемента
- 6) Фотоэлемент
- 7) Пневматический кант или красная резина
- 8) Защитный профиль из красной резины
- 9) Алюминиевая заграждающая планка
- 10) Сигнальные огни
- 11) Красные светоотражающие полосы
- 12) Сигнальная лампа
- 13) Антенна

### Размеры

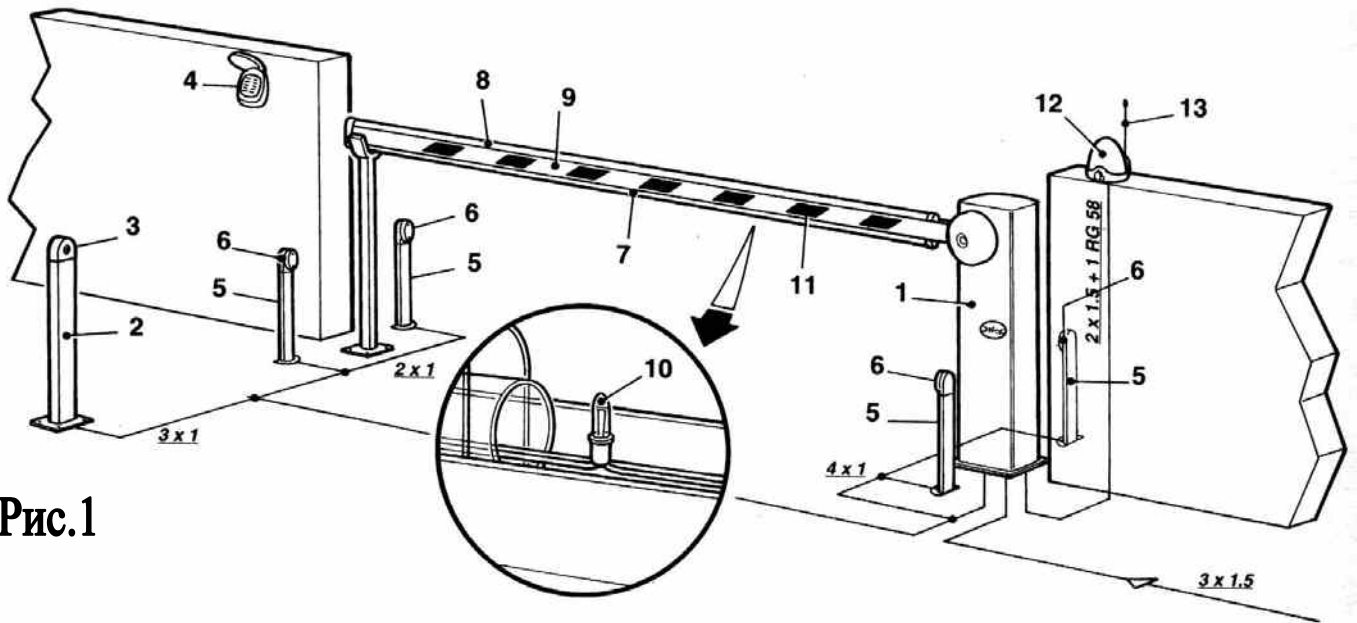

Рис.2



Рис.3

## Техническое описание

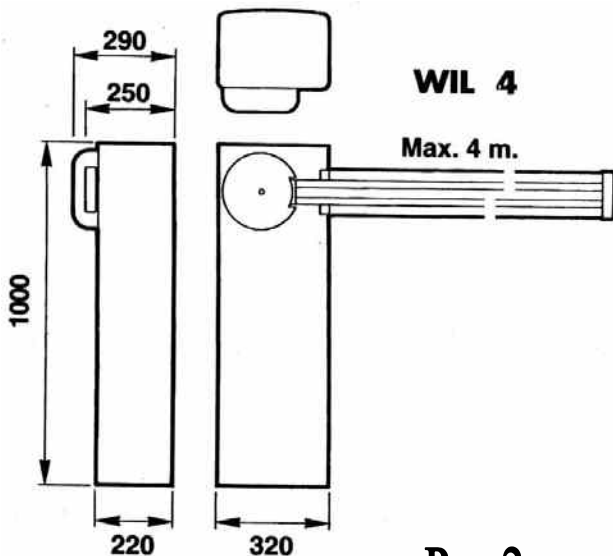
Рис.4

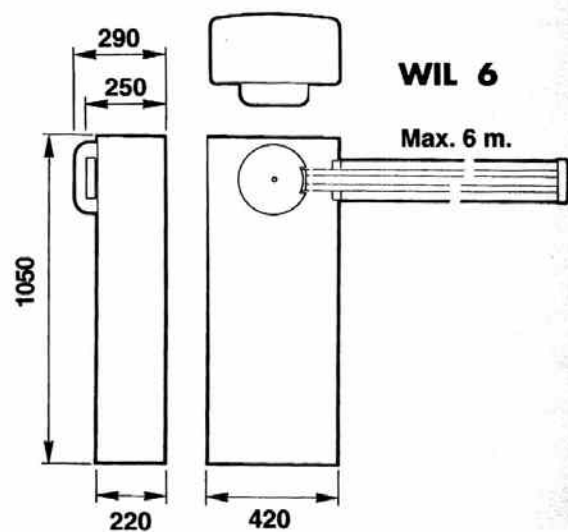

Рис.5



Рис.6

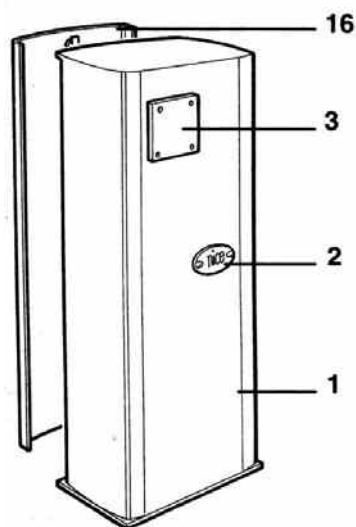

- 1) Корпус-стойка
- 2) Отпирающее устройство
- 3) Фланец крепления заграждающей планки
- 4) Амортизатор с предохранительным стопором
- 5) Редукторный электродвигатель
- 6) Выходной рычаг редуктора
- 7) Балансировочная пружина
- 8) Регулятор натяжения пружины
- 9) Ящик для двух аккумуляторов 12 В – 6 Ач
- 10) Жесткое крепежное основание с фиксаторами в форме рыбьих хвостов
- 11) Кулачки, регулирующие точку замедления планки
- 12) Концевой выключатель замедления
- 13) Мотор 24 В
- 14) Устройство управления
- 15) Отверстие для ввода кабеля
- 16) Крышка

### Внимание:

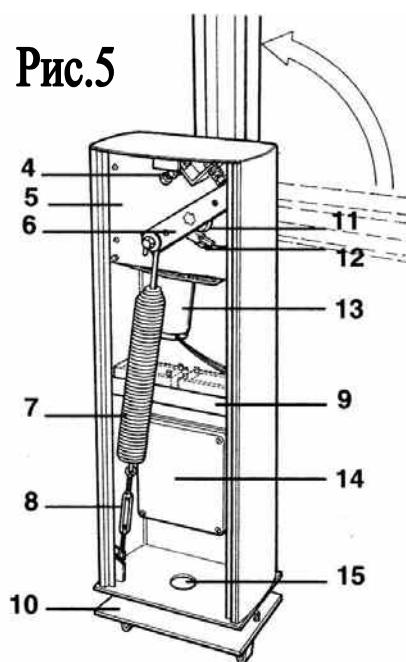
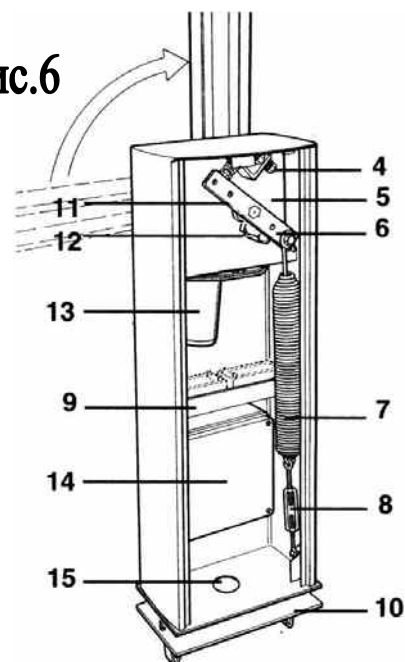
Ключ от крышки предназначен ТОЛЬКО для оператора (установщика) и отличается от ключа к отпирающему устройству, который выдается пользователю.

Пользователь не должен иметь доступа к регулировочным устройствам или панели управления.

### Изменение правой стороны на левую

#### Исходное условие

Под правосторонним мы понимаем шлагбаум, корпус-стойка которого расположен справа при взгляде из-за ворот.

Под левосторонним мы понимаем шлагбаум, корпус-стойка которого расположен слева при взгляде из-за ворот.

**Обычно WIL поставляется в правостороннем исполнении.**

Если Вам потребуется изменить шлагбаум на левосторонний, то проделайте следующие процедуры:

А) Снимите балансировочную пружину поз.1 (рис. 7)

Б) Зацепите балансировочную пружину слева, поз.2 (рис.7)

В) Переверните разъем концевого выключателя и проделайте то же самое для мотора на устройстве управления (см. вложенные инструкции).

Г) Затяните фланец крепления заграждающей планки в функциональном положении.

Д) Вручную отрегулируйте два кулачка, управляющих замедлением заграждающей планки (см. раздел «Регулировки»).

**Рис.7**

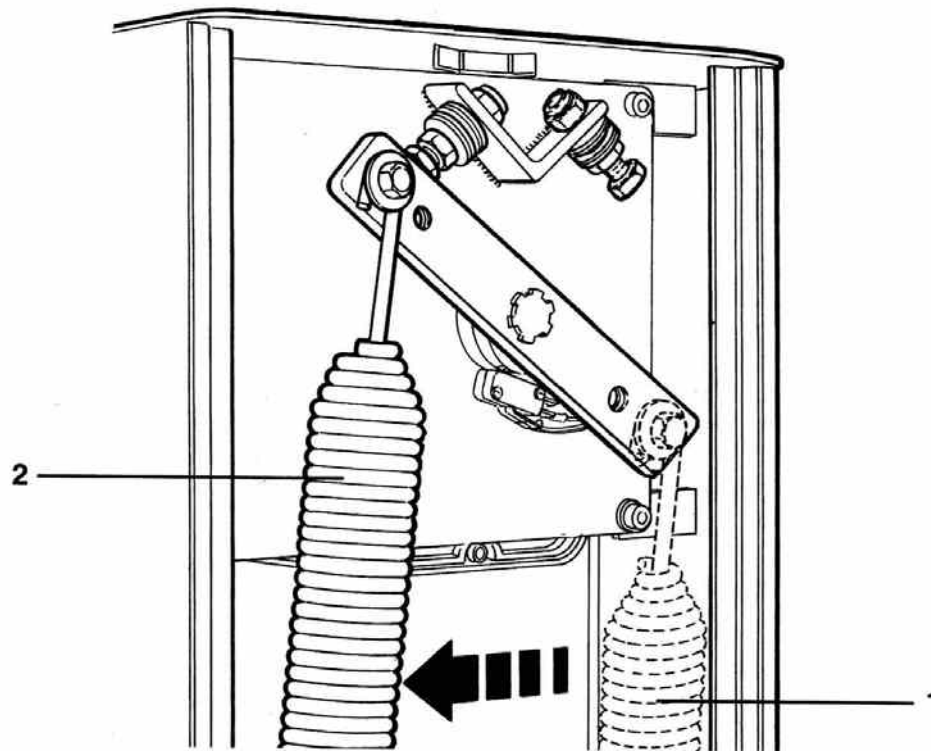

**Установка**

Погрузите жесткое крепежное основание (рис.8) в цементный пол. Это основание должно быть установлено очень ровно и заподлицо с цементной поверхностью; кроме того, должны быть предусмотрены один или несколько проходов для электрических кабелей.

- 1) Поставьте корпус-стойку на уже вмонтированное крепежное основание и закрепите его с помощью прилагающихся гаек и шайб.
- 2) Установите и закрепите четырьмя винтами заграждающую планку; если она длиннее чем нужно – отрежьте излишек.
- 3) Точность открывания или закрывания планки по вертикали и горизонтали регулируется с помощью амортизатора с ограничителем (см. раздел «Регулировки»).

**Примечание:** Стандартные шлагбаумы гарантируют ширину открывания в 4 метра (WIL 4) и 6 метров (WIL 6). Мы рекомендуем использовать поддерживающую опору для заграждающей планки, особенно если длина последней больше 4 метров.

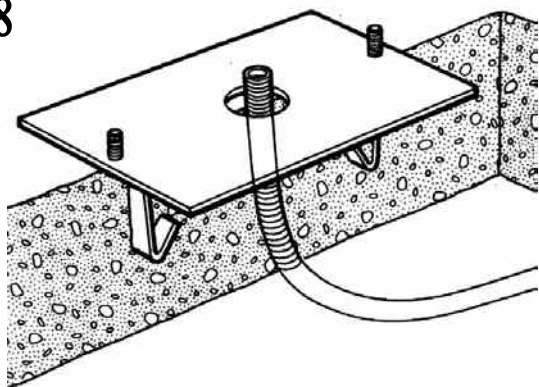
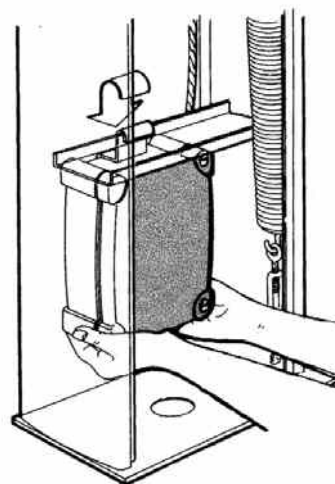
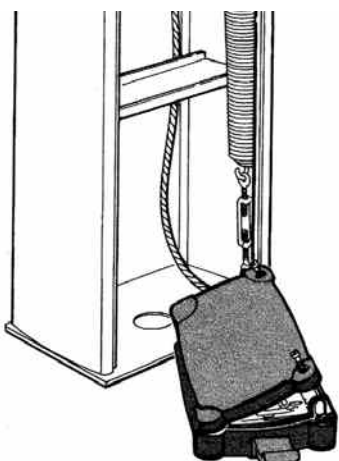
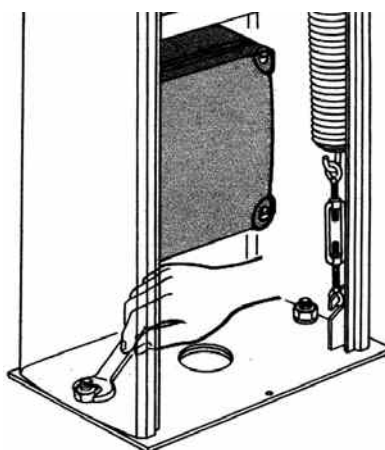
**Рис.8****Рис.9****Рис.10****Рис.11****Отпирание вручную**

А) Поднимите лепесток отпирающего устройства как показано на рис.13.

Б) Вставьте ключ.

В) Поверните ключ по часовой стрелке.

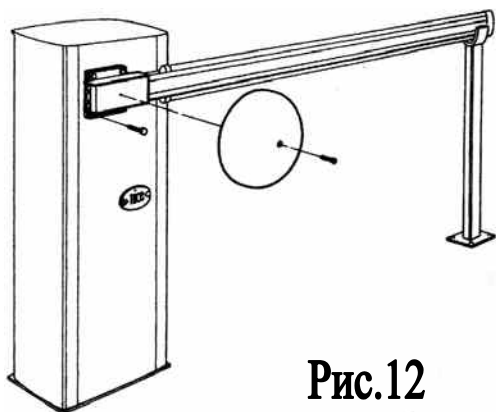
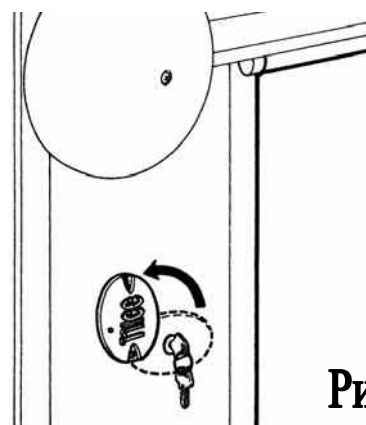
**Рис.12****Рис.13****Балансировка**

Для того чтобы шлагбаум работал надлежащим образом, важно правильно произвести его балансировку. Производить балансировку следует лишь с уже установленной заграждающей планкой и всеми аксессуарами на ней (если они будут). Отоприте шлагбаум (ручное функционирование см. на рис.13) и с помощью регулятора натяжения пружины произведите балансировку (рис.14). Считается, что шлагбаум правильно сбалансирован, если его планка, установленная в положении  $45^\circ$ , остается на месте, не падая и не поднимаясь. Если Вы используете очень короткую заграждающую планку без всяких навесок, то сила натяжения пружины может

оказаться слишком большой. В этом случае перевесьте пружину на второе отверстие выходного рычага редуктора (см. рис.15).

**Рис.14**

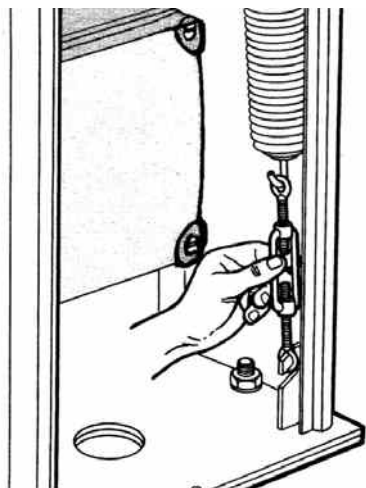

**Рис.15**

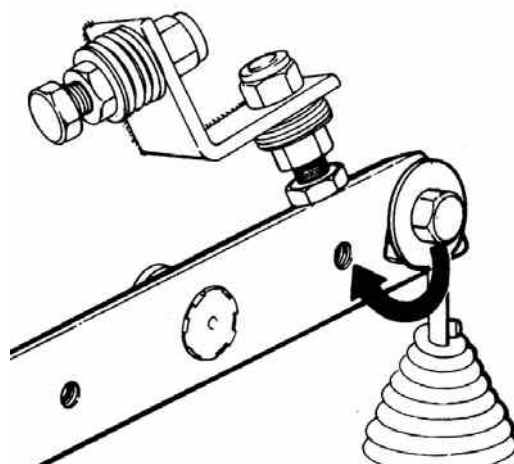

**Регулировки**

Замедление электронным образом выполняет устройство управления (см. вложенные инструкции). Точка, начиная с которой заграждающая планка начинает замедляться, может регулироваться отдельно для открывания и закрывания с помощью двух кулачков (см. рис.16). Для оптимального замедления отрегулируйте два останавливающих амортизатора с помощью гаечного ключа на 19 (см. рис.17).

**Рис.16**

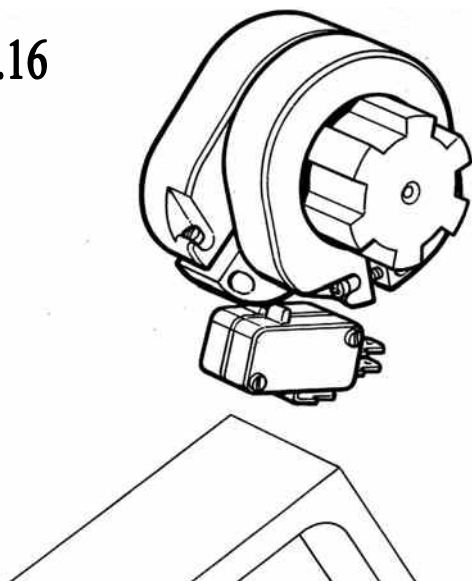

**Рис.17**

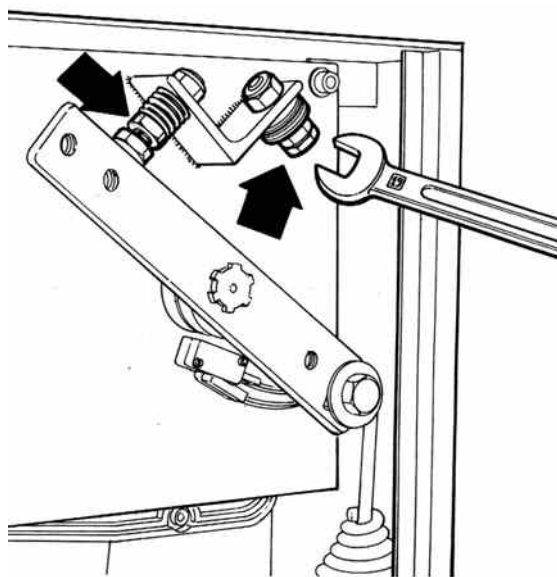

Принадлежности



Рис.18

Линейка индикаторных огней – WA 9.

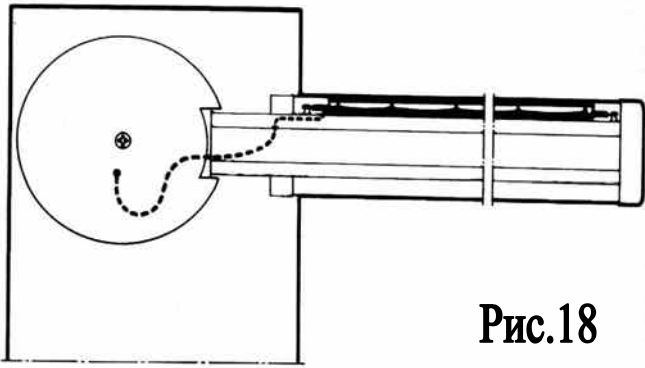

Рис.19

Поддерживающая опора – WA 11.

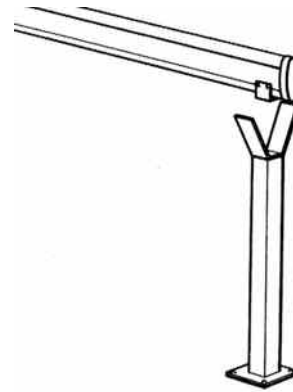

Рис.20

Передвижная опора – WA 12.

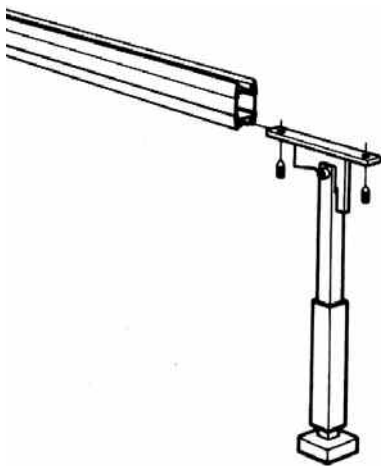

Рис.21

Алюминиевый фартук – WA 13.



# Каталог запасных частей

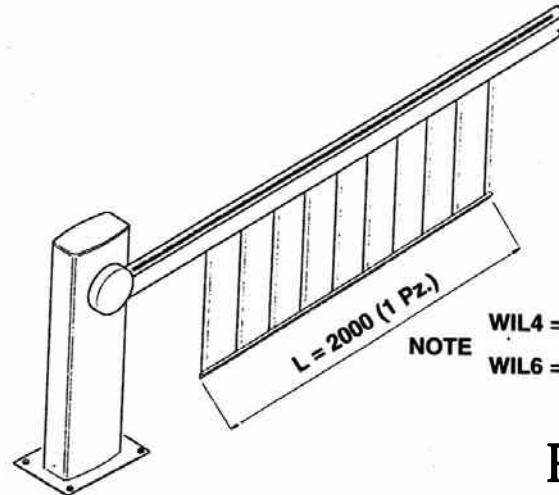
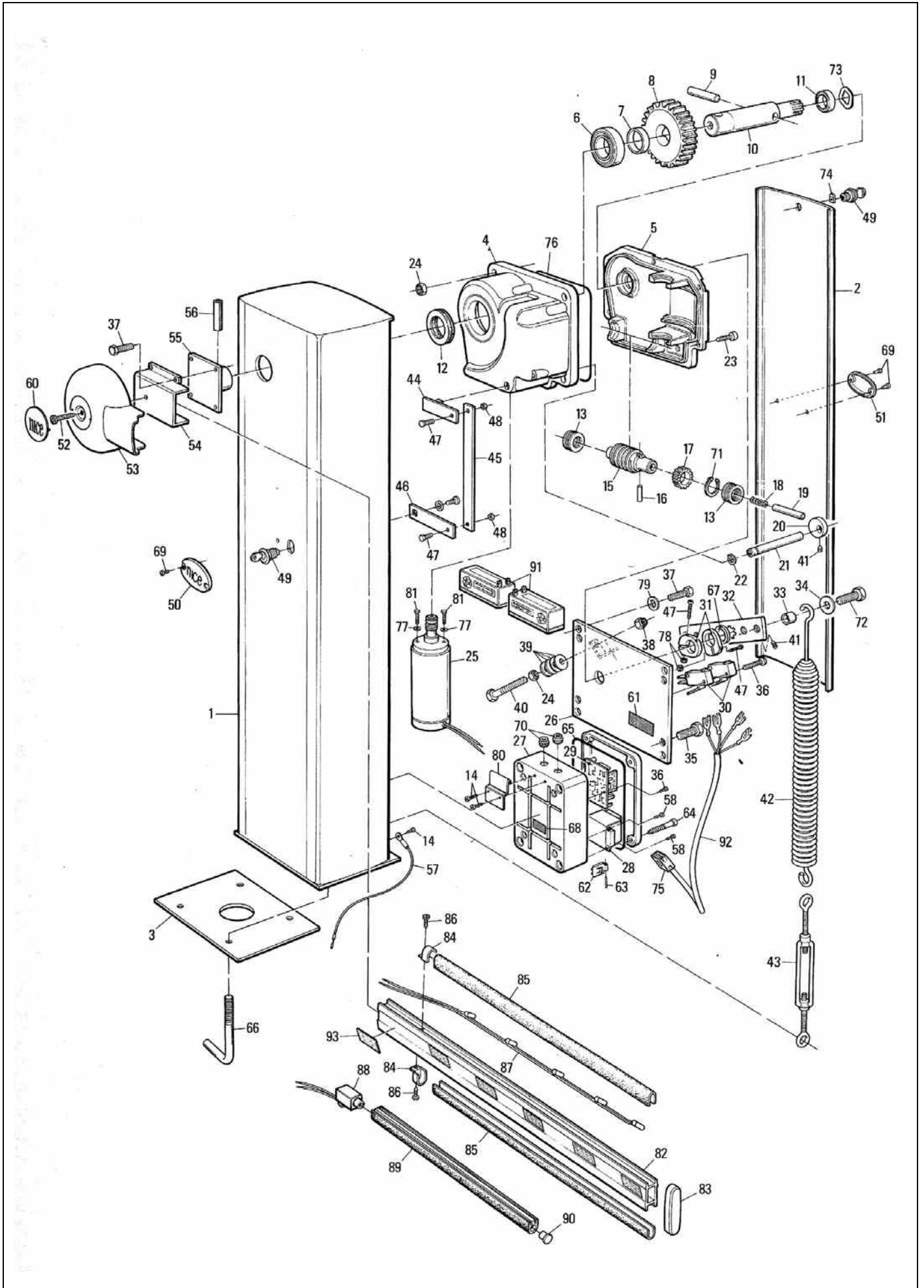

№	Код	Наименование
1	PDM 0041*4610	Корпус-стойка в сборе*
2	PDM 0004*4610	Дверца корпуса-стойки*
3	PDM 0009*4610	Фундаментное основание*
4	BMGSM 4567	Верхний картер
5	BMGIM 4567	Нижний картер
6	PMCU9 4630	Подшипник
7	PMDDC 4610	Дистанционная проставка
8	PMD0061 4610*	Главная шестерня*
9	PMDSC3 4630	Цилиндрический штифт
10	PMD0040 4610	Выходной вал
11	PMCU3 4630	Подшипник
12	GOR-G 5501	Противогрязевое уплотнительное кольцо
13	PMCU11 4630	Подшипник
14	V4.2X9.5 5101	Винт 4,2x9,5
15	PMD0060 4610*	Коренной вал*
16	PMC 66B 4630	Шпонка
17	PMD0071 4610	Венец
18	MO-E 2640	Отпирающая пружина
19	PMD0063B 4610	Отпирающий толкатель
20	PMD0014C 4610	Отпирающий кулачок
21	PMD0063A 4610	Отпирающий шпиндель
22	PMCSE8 4630	Кольцо-защелка диаметром 8
23	V6.3X19 5101	Винт 6,3x19
24	D12B 5110	Гайка M12
25	WA 01	Электромотор
26	PMD0005 4610	Суппорт электромотора*
27	BA3 4525	Корпус электронного управления
28	TRA-L 1025	Трансформатор
29	WA 20	Центральное электронное устройство
30	MICROI 1617	Микропереключатель
31	BPME 4540	Кулачок концевого выключателя
32	PMD0059 4610*	Рычаг для навески пружины*
33	PMCBR1 4630	Втулка
34	R12A 5120	Шайба
35	V12X30 5102	Винт 12x30
36	V2.9X25 5101	Винт 2,9x9,5 UNI 6954
37	V8X10 5102	Винт 8x10
38	D12 5110	Гайка M12 UNI 7473
39	R12B 5120	Набор шайб
40	V12X50 5102	Винт 12x60 ZN UNI 5739
41	G6X14 5123	Шпонка 6x14
42	MO-L 2640	Балансировочная пружина
43	PMCT1 4630	Натяжитель M10
44	PMD 0062B 4610	Отпирающий рычаг
45	PMD 0062C 4610	Отпирающий рычаг
46	PMD 0062A 4610	Отпирающий рычаг
47	V3X12 5101	Винт 3x12
48	D3-C 5102	Гайка M3 UNI 7473
49	CM-B 1630	Ключ Мерони
50	PPD0057 14540	Лепесток с логотипом
51	PPD0058 14540	Лепесток с логотипом
52	V4.8X19 5101	Винт 4,8x19
53	BP0038 4540	Крышка заграждающей планки

54	PMD 0011 4610	Скоба крепления заграждающей планки
55	PMD 0012 4610	Суппорт заграждающей планки
56	PMCS12 4630	Штифт 12x65 DIN 7343
57	CT0104 5320	Провод заземления
58	V4.2X9.5 5101	Винт 4,2x9,5
59	CA3 5320	Электрические провода
60	BP0038A 14540	Заглушка
61	EWIL4 4870	Наклейка на редукторе
62	BA3C 4525	Петля корпуса управления
63	BA3P 4525	Ось петли корпуса управления
64	DA3V 4525	Винт корпуса управления
65	GOR8 5501	Прокладка
66	PMD0140 4610	Фиксатор в форме рыбьего хвоста
67	PMD0026 4610	Шайба из ПВХ
68	EMRO3 4870	Наклейка с диаграммой подключения
69	R4.2X1/2 5101	Пистонная заклепка
70	BSP-A 4525	Проходная изолирующая втулка
71	PMCSE25 4630	Фиксирующее кольцо-защелка диаметром 25
72	V12X30 5102	Винт 12x30
73	PMCAC1 4630	Кольцо-компенсатор
74	CM-BL 1630	Язычок замка
75	C3VF 2015	Разъем Алекса
76	GOR3 5501	Уплотнительная прокладка
77	RO5 5120	Шайба диаметром 5
78	D3-B 5102	Гайка М3
79	R8 5120	Плоская шайба 8x24
80	PMD0086 4610	Кронштейн
81	V5X15 5102	Винт 5x15
-Дополнительные принадлежности-		
82	WA1 / WA5	Алюминиевая планка с крышкой
83	BPTC 4540	Заглушка планки
84	BPTC 4540	Колпачок для канта из красной резины
85	WA2 / WA6	Кант из красной резины
86	V2.9X13A 5101	Винт 2,9x13 TPS
87	WA9	Линейка индикаторных огней
88	PNC	Пневмопереключатель PNC
89	CBV	Узкий пневматический кант
90	CPB	Заглушка пневматического канта
91	B 12 B 4310 5320	Аккумулятор 6 Ач
92	CFW	Подводка к концевому выключателю
93	WA10	Красные светоотражающие наклейки

\* Определяется моделью